

HOOFDSTUK 18 S-DIVISIE – SPORTKLASSE

A. Deelname:

1. De deelnemer moet dit reglement ter kennis nemen en dient van het reglement goed op de hoogte te zijn.
2. De deelnemer dient ten minste 18 jaar oud te zijn of in het bezit van een geldig (tractor-)rijbewijs. Een bromfietscertificaat wordt niet als geldig rijbewijs gezien. Een deelnemer met een lopende ontzegging uit de rijbevoegdheid mag niet deelnemen.
3. De deelnemer neemt geheel op eigen risico deel aan de wedstrijd.
4. De tractor dient te allen tijde WA+ verzekerd te zijn, ook geldig voor deelname aan wedstrijden. Voor aanvang van de wedstrijd dient men hiervoor te tekenen.
5. Per klasse kan slechts eenmaal met dezelfde tractor worden gereden.
6. De deelnemer dient lid te zijn van de NTTTO.
7. De NTTTO heeft het recht om tijdens een NTTTO wedstrijd een tractor te verzegelen, zodanig dat, zonder het zegel te verbreken, het carterpan niet meer los van de motor te koppelen is. Een verzegeling is twee (2) jaar geldig en mag uitsluitend door de NTTTO verbroken worden, waarbij direct de motorinhoud gecontroleerd wordt door de NTTTO. Door de NTTTO gemaakte onkosten dienen door de deelnemer te worden vergoed. Bij een tractor die direct na het controleren van de motorinhoud door de NTTTO verzegeld is, mag de deelnemer zelf de verzegeling verbreken, nadat hij dit gemeld heeft bij de NTTTO en hier van de NTTTO toestemming voor gekregen heeft.
8. Indien een tractor in de top drie (3) eindigt op het Nederlands Kampioenschap of in een Competitieklasser, dan wordt de motorinhoud gecontroleerd door de NTTTO. Dit kan gebeuren op de dag van het behalen van de titel, op de laatste NTTTO (competitie)wedstrijd of op een door de NTTTO vast te stellen dag en locatie kort na het seizoen. De motorinhoud wordt alleen gecontroleerd door het opmeten van de boring en de slag, waarbij de deelnemer zelf de cilinderkop dient te demonteren. Bij een tractor die direct na het controleren van de motorinhoud door de NTTTO verzegeld is, hoeft de motorinhoud niet opnieuw gecontroleerd te worden.
9. Er volgt een schorsing van de tractor, alle onderdelen waar de tractor uit bestaat, het team en alle ingeschreven leden van het team voor één (1) jaar en tien (10) dagen, zodra:
 - de NTTTO constateert dat de motorinhoud groter is dan toegestaan voor de klasse.
 - de deelnemer de controle door de NTTTO van de motorinhoud weigert.
 - de deelnemer niet verschijnt op de door de NTTTO vastgestelde dag en locatie voor controle van de motorinhoud.
 - de deelnemer onrechtmatig het zegel van de tractor verbreekt.
 - er gefraudeerd wordt met het zegel en/of de verzegeling van de tractor.
 - er gefraudeerd wordt met de tractor bij de meting van het toerental, of de toerenmeetsensor.
 - er gefraudeerd wordt met de tractor door onreglementair gebruik van vloeistoffen, gassen of andere toevoegingen.
10. De deelnemer dient zelf de mogelijkheid te bieden om bij de tractor het toerental te kunnen meten. De controle hiervan kan gebeuren vanaf het moment dat de tractor op de weegbrug staat tot het einde van de klasse. Indien de meting om welke reden dan ook niet binnen drie (3) minuten lukt of dat er geen meting mogelijk is of als de limiet overschreden wordt, volgt diskwalificatie van de trekpoging en uitsluiting van deelname van de tractor voor de (rest van de) wedstrijd.
11. De deelnemer dient tijdens de trekpoging een brandvertragende overall en deugdelijk schoeisel te dragen. Indien de tractor is voorzien van een rolkooi, dan dient de deelnemer tijdens de trekpoging ook een helm en een vier-punt gordel te dragen.
12. De deelnemer is verantwoordelijk voor het continu up-to-date houden van zijn tractor paspoort bij de NTTTO.

B. Algemeen

1. De gewichten van de sportklassen met de limieten/beperkingen:

2500 kg:	maximaal vier cilinders met drukvulling, of: maximaal vier cilinders zonder drukvulling,	motorinhoud max. 4.000 cm ³ motorinhoud max. 5.500 cm ³
3500 kg:	maximaal vier cilinders met drukvulling, of: maximaal zes cilinders zonder drukvulling,	motorinhoud max. 5.500 cm ³ motorinhoud max. 7.000 cm ³
4500 kg:	maximaal zes cilinders met drukvulling, of: maximaal acht cilinders zonder drukvulling,	motorinhoud max. 7.000 cm ³ motorinhoud max. 11.000 cm ³

2. De tractor dient wedstrijd klaar te worden gewogen. De genoemde gewichten zijn dus inclusief deelnemer, olie, water, brandstof en veiligheidsvoorzieningen.
3. De tractor moet een standaard voorwielgestuurde landbouwtractor zijn zonder merkvreemde delen.
4. De motor met cilinderkop en kleppendecksel moet uiterlijk origineel zijn, aan de originele afmetingen voldoen en standaard geleverd zijn in een voorwielgestuurde landbouwtractor.
5. Er mag uitsluitend gebruik gemaakt worden van een standaard (landbouwtype) cilinderkop, die fabrieksmatig geleverd dient te zijn op het onderblok, waarbij de lengte, breedte en hoogte aan de originele landbouwmaten moeten voldoen en het originele kleppendecksel en in- en uitlaatspruitstukken op de originele plaats en op de originele manier terug te monteren moeten zijn en er mogen geen extra inlaat en uitlaat openingen bij gemaakt worden.
6. De brandstofinspuitpomp en de nokkenas dienen op de originele wijze aangedreven te worden.
7. Het gebruik van een andere carterpan is toegestaan, mits de originele carterpan op de originele manier terug te monteren is op het onderblok.
8. Het gebruik van een gordelplaat is toegestaan en valt onder de regel van de carterpan.
9. De motor mag alleen voorzien zijn van twee (2) kleppen per cilinder.

10. Bovenliggende nokkenassen zijn niet toegestaan.
11. Tussen de motor en het koppelingshuis is een tussenplaat toegestaan, mits deze standaard op de tractor aanwezig is.
12. De aandrijflijn, bestaande uit motor, koppelingshuis, versnellingsbak en achterbrug, moet aan elkaar passen zonder tussenplaten, flenzen, aangelaste of verboorde delen.
13. De tractor mag niet voorzien zijn van een intercooler, waarbij elke vorm van koeling van de inlaatlucht wordt gezien als intercooler.
14. De montage van maximaal één (1) turbo en het in- en uitlaatspruitstuk zijn vrij.
15. Er mag alleen gebruik worden gemaakt van de origineel op de tractor geleverde brandstofinspuitpomp, mits voorkomend in de volgende lijst: CAV Roterend, Bosch MW, Bosch VE, Motorpal, Roosa-master, Stanadyne, OM en Hacoc 5Y. De pompen Bosch A en CAV Minimec (Simms) mogen als vervangende pomp door iedere tractor gebruikt worden.
16. Er mag maximaal één (1) brandstofinspuitpomp gebruikt worden, waarbij er maximaal één (1) pompelement per cilinder mag worden toegepast.
17. Electronische regeling van de brandstofinspuitpomp is niet toegestaan.
18. Het ombouwen van viertakt naar tweetakt is niet toegestaan.
19. Er mag gebruik gemaakt worden van nieuwere of oudere type beplating van hetzelfde merk.
20. Vierwielaandrijving is niet toegestaan.
21. De wielbasis mag niet meer dan 2900 mm bedragen (2600 mm in de 2500 en 3500 kg klassen). Geen enkel deel van de tractor, inclusief ballastgewichten en gewichtendragers, mag zich meer dan 4000 mm voor de middellijn van het achterwiel bevinden (3500 mm in de 2500 en 3500 kg klassen).
22. Bij twijfel aan de legaliteit van een deelnemend voertuig, dient de deelnemer in kwestie te kunnen aantonen dat er 150 tractoren van het betreffende merk en type zijn gefabriceerd door middel van een door een notaris gelegaliseerde verklaring van de fabrikant en het overleggen van onderdelenummers.
23. Als brandstof mag alleen gebruik gemaakt worden van normale dieselolie. Dieselolie wordt door de NTTO gedefinieerd als een koolwaterstofverbinding. De NTTO kan de dieselolie testen op basis van de diëlectrische constante. Deze kan alleen worden vastgesteld door een door de NTTO toegelaten brandstofmeter. Deze meter gebruikt cyclohexaan om een referentiewaarde vast te stellen, waarmee alle diëlectrische constanten van de toegepaste diesel bepaald worden. Voor de diesel die toegelaten is voor evenementen onder auspiciën van de NTTO dient de waarde van de diëlectrische constante tussen de 2.0 en 4.9 te liggen. Het gebruik van additieven die zuurstof binden, zoals nitromethaan, propyleenoxide dioxaan, MTBE, alcohol, of nitrooxide zijn ten strengste verboden. Het is verboden andere vloeistoffen, brandstoffen of gassen toe te voegen, in te spuiten of te vernevelen in of op enig deel van de tractor. Het toepassen van waterinjectie is verboden. Het gebruik van andere brandstoffen is alleen toegestaan na schriftelijke goedkeuring van het NTTO bestuur. De NTTO behoudt zich het recht om te beslissen dat brandstof door de NTTO geleverd wordt welke dan door alle tractoren gebruikt dient te worden.
24. De deelnemer dient in twee (2) naast elkaar zittende bouten in het carterpan van de tractor een gat te boren van 3,5 mm, alwaar de NTTO een zegel kan bevestigen.
25. Het startnummer en de naam van de tractor dienen duidelijk zichtbaar op de tractor aanwezig te zijn.

C. Veiligheid:

1. De tractor moet voorzien zijn van twee toerentalmeetpunten. Het eerste meetpunt bestaat uit één (1) reflectiesticker op het vliegwiel of de krukspoelie. Het oppervlak van het vliegwiel of de krukspoelie moet matzwart zijn. Het tweede meetpunt dient te bestaan uit een sensor met bekabeling en aansluitpunt. Om de sensor te laten detecteren moet er bij de krukspoelie of het vliegwiel een uitstulping gemaakt worden die de sensor steeds kan detecteren als deze uitstulping voorbij komt. Deze uitstulping moet minimaal 15 mm hoog zijn en minimaal zo breed als de kop van de sensor. De bovenzijde van deze uitstulping moet glad en vlak zijn. De kop van de sensor dient maximaal 5 mm van de uitstulping af gemonteerd te zitten. De sensor dient met een niet onderbroken kabel verbonden te zijn naar een drie-polige Cobo inbouwstekkerhuis. Dit stekkerhuis dient gemonteerd te zijn nabij de aansluiting voor de noodstop aan de achterkant van de tractor.
2. De turbo moet volledig afgeschermd zijn met minimaal 2 mm plaatstaal.
3. De tractor moet voorzien zijn van een degelijke stoel met heupgordel.
4. De tractor moet voorzien zijn van een noodstopinstallatie. Hiervoor gelden de regels 1, 2, 3, 6, 7, 11, 12, 13 en 14 van hoofdstuk 2, paragraaf M.
5. De tractor moet voorzien zijn van een dodemansgashendel. Alle gashendels dienen zo te werken dat bij meer gas de hendel naar voren moet worden gedrukt. Een hydraulische overbrenging is niet toegestaan. De gashendel dient een dubbelwerkende mechanische verbinding te zijn die automatisch naar de gas-dichtpositie gaat. De tractor mag niet voorzien zijn van een gaspedaal.
6. Alleen mechanisch aangrijpende koppelingen zijn toegestaan. Elektronische, pneumatische of hydraulische systemen die de werking van de koppeling beïnvloeden zijn niet toegestaan. Het bedienen van het druklager van de koppeling mag wel hydraulisch geschieden.
7. Tractoren met turbo die een uitlaatpijp hebben van 95 mm of kleiner dienen voorzien te zijn van een kruis in de uitlaat middels twee (2) bouten M10 8.8 of hogere kwaliteit, die onderling maximaal 25 mm van elkaar af zitten. De eerste bout vanaf de turbo, mag op maximaal 250 mm van het uitlaathuis van de turbo zitten. De tweede bout dient haaks op de eerste bout te zitten. Tractoren met turbo die een uitlaatpijp hebben die groter is dan 95 mm dienen een kruis in de uitlaat te hebben middels vier (4) bouten M10 8.8 of hogere kwaliteit. De derde bout onder een hoek van 45 graden op de tweede bout en de vierde bout haaks op de derde bout.

8. Een uitlaat dient recht omhoog gericht te zijn.
9. Indien een uitlaatpijp met alleen een klem vast zit aan de turbo, dan dient de uitlaatpijp nog extra bevestigd te worden aan de tractor.
10. Computers voor het aansturen/beheersen van de mechanische werking van de tractor zijn niet toegestaan, tenzij standaard geleverd.
11. De tractor moet voorzien zijn van een koppelingshuisafscherming. Deze dient te bestaan uit een plaat van minimaal 8 mm staal rondom het koppelingshuis vanaf 30 mm voor het vliegwiel tot 30 mm na het druklager. Het gebruik van een bellhousing of een schervendecken is ook toegestaan, maar dient wel aan alle door de ETPC/NTTO gestelde eisen te voldoen (zie hoofdstuk 2, paragraaf D).
12. Een bellhousing is alleen toegestaan als koppelingsafscherming, mits de achterbrug origineel aan de motor kan blijven passen. De spacer mag maximaal 35 mm dik zijn. Een spacer mag alleen gebruikt worden in combinatie met bellhousing als koppelingsafscherming.
13. Een brandscherm tussen het motorcompartiment en de deelnemer is verplicht. Dit dient te lopen vanaf de bovenzijde van de motorkap tot aan de bovenzijde van de 'torque tubes', het koppelingshuis of versnellingsbakhuis, en van zijscherm tot zijscherm. Het scherm dient te zijn gemaakt van staal (gebruik van roestvast staal wordt dringend aanbevolen) met een minimale dikte van 2 mm.
14. De tractor moet voorzien zijn van een rolkooi (zie hoofdstuk 16) of een rolbeugel. Een rolbeugel (hierna ROP te noemen) moet gemaakt zijn van stalen buizen van minimaal 80 mm x 80 mm x 4,5 mm (of ronde buis van 95 mm x 5 mm). De buizen moeten in twee stalen platen gemaakt zijn die minimaal 20 mm dik zijn en zowel aan de onderkant (inwendig) als aan de bovenkant gelast zijn. Beide platen moeten aan de trompetten van de tractor bevestigd zijn met vier M16 8.8 bouten. Voor de Sportklasse tot 2500 kg volstaan buizen van 60 mm x 60 mm x 4 mm (of ronde buis van 76,1 mm x 3,65 mm) en platen van 15 mm dik. Indien denkbeeldig een lat op de voorkant van de neus van de tractor tot bovenop de ROP gelegd wordt, dient de deelnemer, zittend op de stoel, onder die denkbeeldige lat te blijven. De ROP mag ook deelbaar of neerklapbaar gemaakt worden. Bij een deelbare beugel dient er minimaal 300 mm overlap te zijn. De ROP heeft als doel de deelnemer te beschermen in het geval de tractor over de kop gaat tijdens een wedstrijd. Het ontwerp, of een ROP die is gebouwd volgens de gegeven specificaties, moet niet worden beschouwd als een automatische garantie dat deze altijd voldoende bescherming biedt voor de deelnemer tijdens een ongeval. De ROP-specificaties moeten worden gezien als minimum eisen en adviserende richtlijnen. De NTTO kan niet verantwoordelijk worden gehouden voor de consequenties voortkomend uit toepassing van de ROP-specificaties of het niet functioneren van desbetreffende veiligheidsvoorziening.
15. In alle klassen mag het motortoerental niet meer dan 30% hoger zijn dan het standaard toerental met een maximum van 2700 omw./min.
16. Reclameborden zijn toegestaan, mits deze niet buiten de tractor uitsteken en het zicht van de deelnemer niet belemmeren. Met uitzondering van borden draaiend gemonteerd in het wiel mogen borden niet beweegbaar aan de tractor zijn gemonteerd.

D. Banden:

1. De tractor mag alleen voorzien zijn van rubberbanden. Stalen kammen, rupsbanden, kettingen of iets dergelijks zijn niet toegestaan.
2. Het gebruik van dubbellucht is niet toegestaan.
3. De maximaal toegestane bandbreedte is 30,5 inch of 800 mm. Hierbij is de maximaal toegestane velgdiameter 32 inch. Als de bandbreedte kleiner of gelijk is aan 710 mm, dan is de maximaal toegestane velgdiameter 42 inch.
4. Als bandenmaat worden de door de fabrikant op de banden aangebrachte aanduidingen gehanteerd.
5. De totale breedte van de tractor mag niet meer dan 3000 mm bedragen.

E. Steigerbegrenzers:

1. Steigerbegrenzers zijn verplicht. De steigerbegrenzer en de trekhaak mogen op geen enkele manier met elkaar zijn verbonden.
2. De steigerbegrenzers moeten het voertuig kunnen dragen in de zwaarste gewichtsklasse waarin het deelneemt.
3. De steigerbegrenzers dienen te voldoen aan de maatvoering volgens figuur 31.
4. Er mag geen verbinding zijn tussen beide steigerbegrenzers.

F. Trekhaak:

1. De trekhaak moet zodanig geconstrueerd zijn dat er geen verbinding is met een punt hoger dan de hartlijn van de achteras.
2. De trekhaak moet in alle richtingen spelingvrij gemonteerd zijn.
3. De trekhaak dient horizontaal gemonteerd te zijn met een tolerantie van maximaal 10 graden.
4. Het aanhaakpunt mag maximaal 500 mm hoog

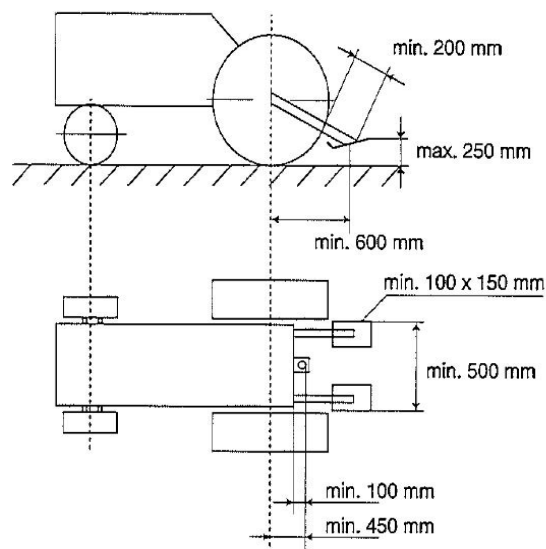

Figuur 31: constructie/maatvoering steigerbegrenzer

zijn, gemeten vanaf de grond.

5. Een trekhaak korter dan 450 mm uit het hart van het achterwiel is niet toegestaan.
6. De trekhaak dient te zijn voorzien van een aanhaakgat met een diameter van 75 mm.
7. Een zwaaihaak is niet toegestaan.
8. De trekhaak dient te voldoen aan de maatvoering volgens figuur 32.
9. Een ruimte van 150 mm breed en 300 mm hoog boven de trekhaak dient vrij te blijven van elk obstakel (inclusief gewichten en steigerbegrenzers) voor gemakkelijk aan- en afkoppelen aan de sleepwagen.
10. De tractor moet aan de voorkant zijn voorzien van een sleepoog. Dit oog mag zich maximaal 150 mm voorbij de voorkant van de tractor bevinden. Het sleepoog wordt niet meegeteld in de totale lengte van de tractor.

Het oog dient een rond gat van 75 mm te hebben, horizontaal bevestigd te zijn en sterk genoeg te zijn om het voertuig aan de voorkant te kunnen tillen en slepen. Het sleepoog mag voor geen enkel ander doel worden gebruikt.

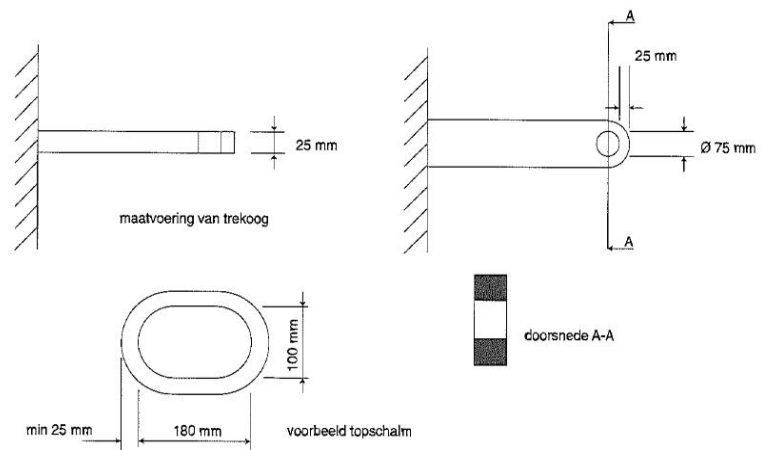

Figuur 32: maatvoering trekhoog en topschalm

G. Gewichten:

1. De ballastgewichten mogen niet achter de achterwielen uitsteken.
2. De ballastgewichten mogen de deelnemer niet hinderen en geen gevaar opleveren.
3. De ballastgewichten moeten stevig en niet beweegbaar aan de tractor bevestigd zijn.
4. Een deelnemer moet met zijn tractor op een normale manier over de weegbrug kunnen rijden, zonder dat hierbij gewichten op enigerlei wijze de weegbrug raken.

In gevallen waarin dit sportklasse tractoren reglement niet voorziet, wordt gebruik gemaakt van de van toepassing zijnde reglementen elders in dit reglementenboek.